

Volume minimo defrost della pdc da garantire:

WLW276 16-19-24	200 lt
WLW276 31-36-41	400 lt
WLW276 53-59	650 lt

In caso di cascate di WLW, applicare le regole della Planinng Guide; contattare ufficio tecnico

Volume puffer, SE INCLUSO

WLW276 16-19-24	145 lt
WLW276 31-36-41	160 lt
WLW276 53-59	275 lt

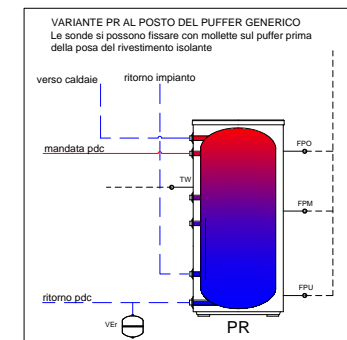

VARIANTE PR AL POSTO DEL PUFFER GENERICO  
Le sonde si possono fissare con mollette sul puffer prima della posa del rivestimento isolante

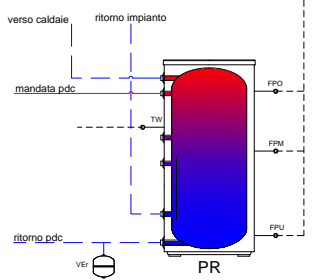

QUADRO PRINCIPALE K1

QUADRO PRINCIPALE K2

Sequenza di connessione tramite cavi LAN. Usata dal quadro precedente su LAN2 e ingresso al quadro successivo su LAN 1.

**LEGENDA LINEE ELETTRICHE:**  
 - pre cablato in fabbrica  
 - a cura del cliente relativamente alla pdc  
 - a cura del cliente relativamente al BMS

**LEGENDA SCHEDE:**  
 XT1: morsetteria alimentazione  
 XP: morsetteria per collegamento kit resistenze RB1/RB2  
 APC: scheda principale con alcuni contatti disponibili  
 XT2: morsetteria contatti  
 APR: scheda contatti avanzata

**Collegamento MODBUS RTU su CN9 per comunicazione generatori sistema ibrido**  
 Cavo LiYCY 2 x 0.75 (TP) mm2 collegamento polare  
 Collegare schermatura a Logamatic.  
 JP2 collegato

**NOTE SULLA VERSIONE AVANZATA CON MODBUS RTU FRA I GENERATORI:**  
 I requisiti per l'utilizzo del collegamento MODBUS RTU fra la pompa di calore e la caldaia sono i seguenti:  
 - sistema di controllo centrale: Logamatic 5000  
 - versione software Logamatic minimo 3.0 \*;  
 - sonda FWR obbligatoria;  
 - modulo FM-CM è comunque necessario in caso di cascate di caldaia  
 \* Con la nuova versione software è comunque possibile utilizzare i contatti 0-10V e WE-ON.

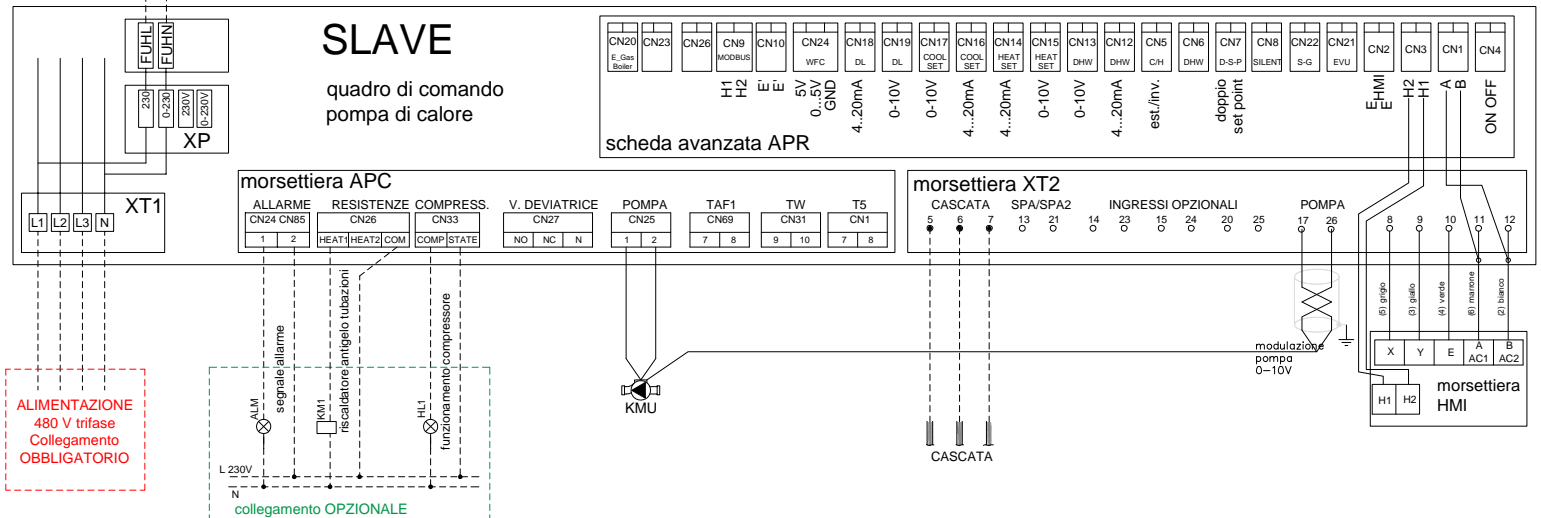
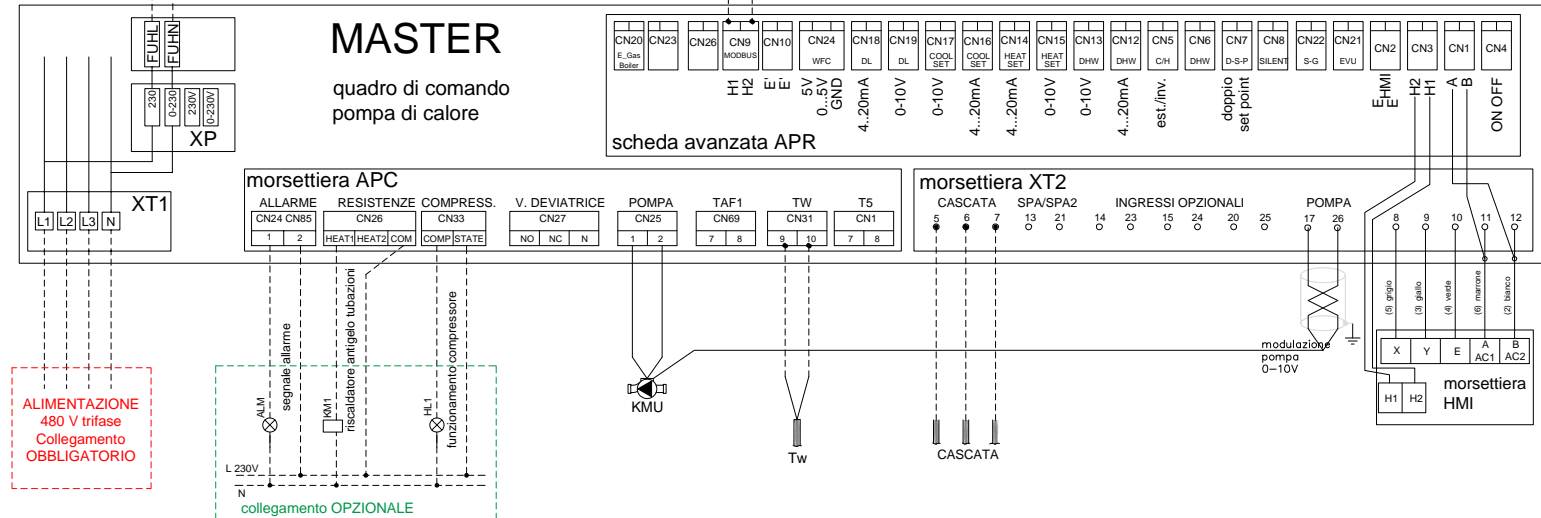
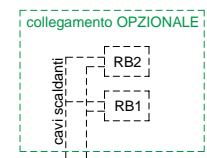
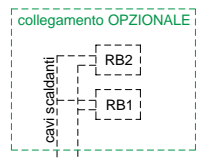
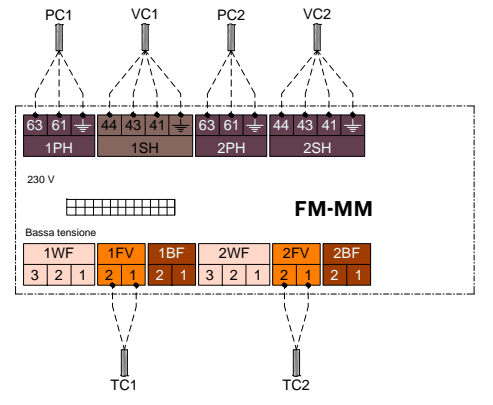
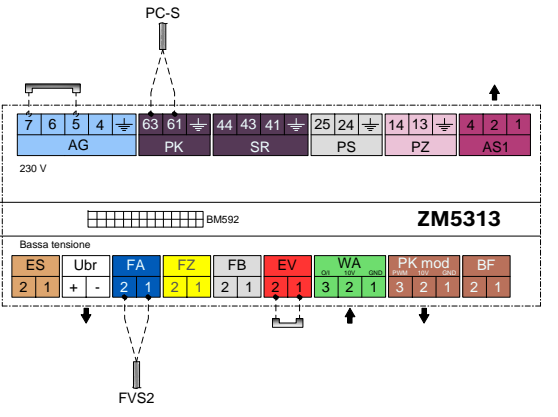
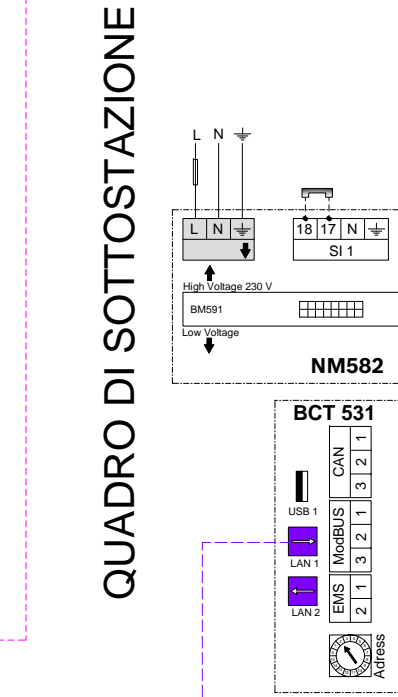
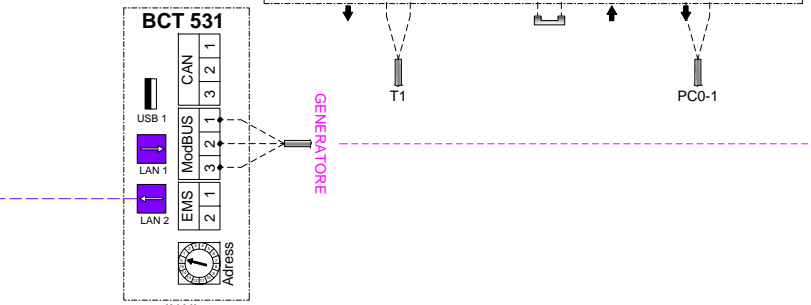
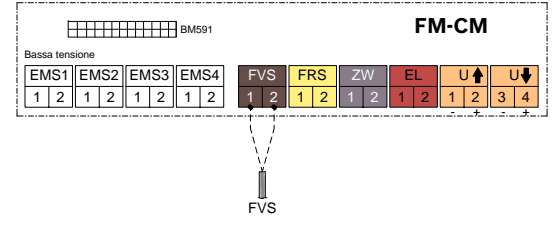
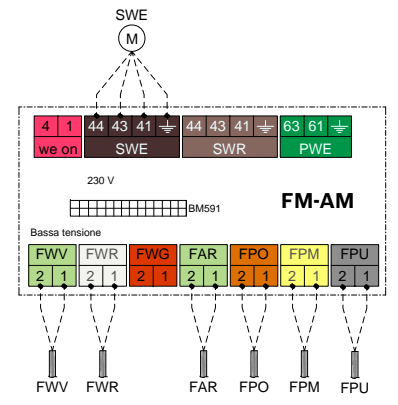
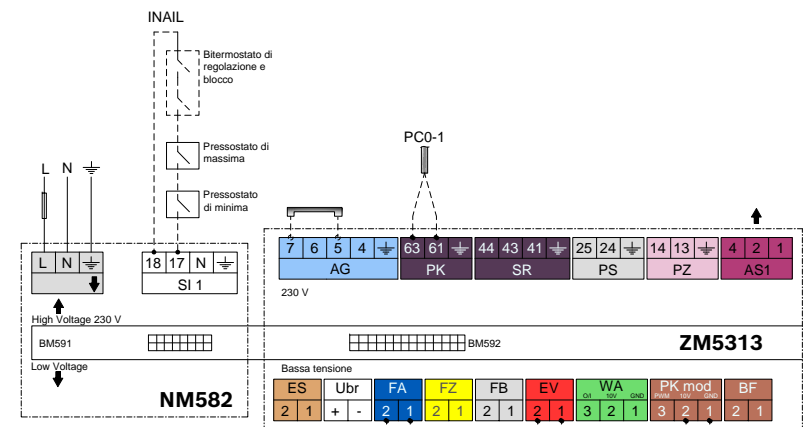

ALIMENTAZIONE 480 V trifase  
 Collegamento OBBLIGATORIO

ALIMENTAZIONE 480 V trifase  
 Collegamento OBBLIGATORIO

Questo disegno ha lo scopo di illustrare il possibile impiego dei prodotti Buderus e non ha carattere esecutivo; di conseguenza non sono riportati diversi componenti utili e necessari alla corretta e sicura realizzazione degli impianti meccanici ed elettrici quali, a titolo di esempio non esaustivo: dispositivi di sicurezza e protezione, valvole di non ritorno, disareatori e defangatori, vasi di espansione, dispersori, interruttori, contatori, relè, etc...  
 Schema funzionale dimostrativo coperto da diritto d'autore di Robert Bosch S.p.A.. Nessuna responsabilità potrà essere ricondotta in capo alla Robert Bosch S.p.A. in caso di utilizzo da parte di terzi di questo schema nella realizzazione di progetti di cui all'art. 5 del DM. 37/2008

Numero documento: 6721875130  
 Ibrido Alta Potenza, alta T, solo riscaldamento, scambiatore, sottostazione, WLW276, KB372, cascata - 2025/05/22

**Buderus**